

SOFTLINE 70

domové dvere

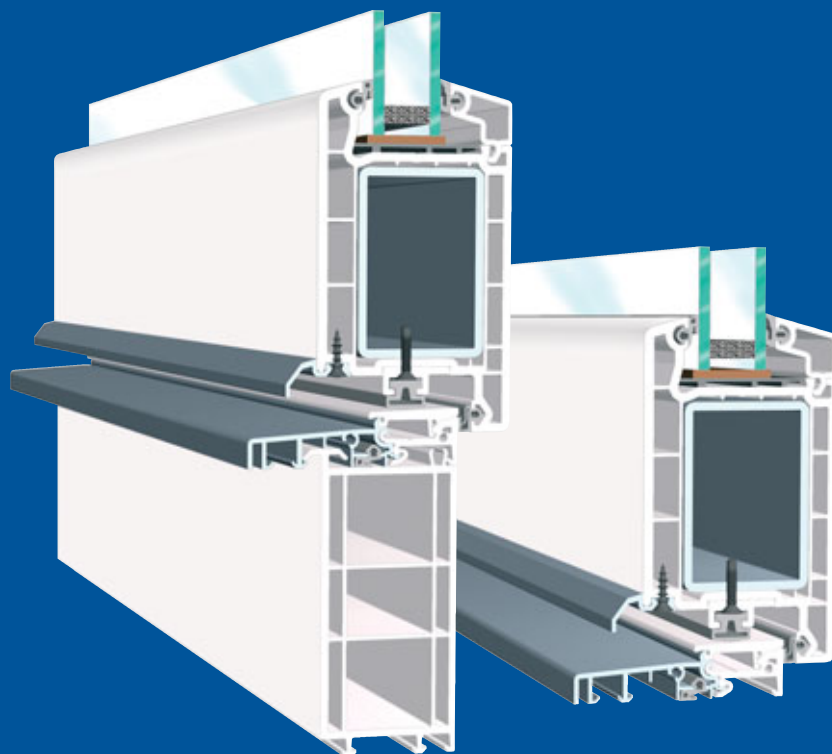

VEKA systém v klasickom tvare

- vynikajúca stabilita, rozmerné oceľové výstuhy s integrovaným zvarovaným spojom v rohoch
- zasklievacia drážka v ráme dostatočne hlboká pre všetky bežné výplne dverí, množstvo rôznych tvarov a vyhotovení
- tepelne delený prah, dokonalá izolácia zabráni stratám energie
- rozšírenie prahu v podlahe pre lepší prenos zaťaženia a tepelnú izoláciu
- dvojité tesnenie zabraňuje prechodu vzduchu a tepelným stratám
- hliníková odkvapová hrana odvádza nárazový dážď
- ideálny doplnok k okenným systémom SOFTLINE 70



Systémy pre okná a dvere.

SOFTLINE 70

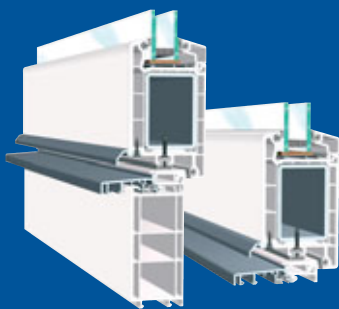

System profilov

- viackomorový systém profilov so stavebnou hĺbkou 58 mm
- hrúbka stien 3 mm podľa RAL
- elegantné zaoblené hrany
- plošne odsadené
- pohľadová šírka 159 až 192 mm
- oceľová výstuha podľa predpisov VEKA

Prah

- tepelne delený prah Alu/PVC
- dokonalé spojenie prahu s rámom pomocou špeciálnych vložiek
- max. výška prahu 20 mm pre bezbariérové vstupy

Kvalita

- Gütegemeinschaft Kunststoff-Fenster
- kvalita podľa RAL GKF a ďalších
- DIN EN ISO 9001

Tesnenie

- obiehajúce dorazové tesnenie
- dvojnásobné tesnenie prahu
- tesniace profily dané systémom z APTK, TPE alebo silikónu
- štandardná farba čierna, ďalej sivá a biela

Fyzikálne požiadavky

- tepelná izolácia podľa DIN 4108 a EnEV
- zvuková izolácia VDI 2719 SSK
- odolnosť proti vlámaniu podľa DIN V ENV 1627–1630 do triedy odolnosti 2

Použitie

- jednokrídlové aj viackrídlové domové dvere so stĺpikmi alebo bez stĺpikov, kombinácia so svetlíkom a postrannými časťami
- zasklenie tepelne izolačné, bezpečnostné, akusticky izolačné, špeciálne zasklenie
- priečky vo vnútri zasklenia, zvonka nalepené, deliace sklo
- výplne dverí všetkých významných výrobcov

Spôsob zasklenia

- utesnenie skla: suché zasklenie
- tesniace profily z APTK, TPE alebo silikónu

Drážka pre zasklenie

- hĺbka zasklenia 21 mm
- hrúbka zasklenia pre rám 6–32 mm
- hrúbka zasklenia pre krídlo 6–32 mm

Priečky

- deliace sklo: 48, 62, 82 a 118 mm široké
- nedeliace sklo: 25 až 76 mm

Doplnky

- špeciálne podkladové, rozširovacie a doplnkové profily ponúkajú veľké množstvo rôznych konštrukcií na vyplnenie každého stavebného otvoru

Kovanie podľa DIN 18357

- všetky certifikované a vyskúšané systémy kovania
- viacnásobné uzavieranie pre vyššiu odolnosť voči vlámaniu
- závesy dverí 3D s vysokou únosnosťou
- kľučky možno použiť individuálne

Koeficient tepelnej priepustnosti dverí U_d

- podľa spôsobu zasklenia a výplne dverí až 1,3 W/m²K



Systemy pre okná a dvere.